

# FEIDER MACHINES

## GEBRUIKERSHANDLEIDING

### ELEKTRISCH KATROLBLOK F1200PA-18-1



**WAARSCHUWING: LEES DE GEBRUIKSAANWIJZING VOORDAT U DE MACHINE GEBRUIKT.**

**BUILDER SAS**  
32, rue Aristide Bergès - ZI 31270 Cugnaux - Frankrijk

**Gemaakt in China**

## INHOUDSOPGAVE

|  |    |
|--|----|
| 1. Technische gegevens en mogelijkheden.....             | 3  |
| 2 . Veiligheidsinstructies.....                          | 4  |
| 3 . De machine gebruiken.....                            | 7  |
| 4 . Voorwaarden voor gebruik .....                       | 8  |
| 5 . Uitpakken en beschrijving van het toestel.....       | 8  |
| 6 . Montage en installatie.....                          | 9  |
| 7 . Aan de slag en gebruik.....                          | 10 |
| 8 . Onderhoud en verzorging.....                         | 11 |
| 9 . Toepassingsgebied van de garantie.....               | 12 |
| 10 . Oplossingen voor gemeenschappelijke problemen ..... | 12 |
| 11 . Exploded view .....                                 | 13 |
| 12. Verklaring van overeenstemming.....                  | 14 |
| 13. GARANTIE.....  | 15 |
| 14. PRODUCT PAN.....                                     | 16 |
| 15. GARANTIE-UITSLUITINGEN .....                         | 17 |

## 1. Technische gegevens & mogelijkheden

| Referentie                | F1200PA-18-1 |     |
|---------------------------|--------------|-----|
| Voeding                   | 230 V~ 50 Hz |     |
| Vermogen                  | 1000 W ED20% |     |
| Capaciteit                | 1*           | 2*  |
| Draagvermogen (kg)        | 200          | 400 |
| Hefhoogte (m)             | 18           | 9   |
| Hefsnelheid (m/min)       | 8            | 4   |
| Kabellengte (m)           | 18           | 9   |
| Ø van de kabel (mm)       | Ø 4          |     |
| Bewezen weerstand ducâble | +/- 1000 kg  |     |
| Geluidsdruk LpA           | 75 dB(A)     |     |
| Onzekerheid               | K=3dB(A)     |     |

1\*: zonder katrol / 2\*: met katrol

- Als het apparaat gedurende lange tijd continu wordt gebruikt, kan de thermische stroomonderbreker worden ingeschakeld. Laat het toestel voldoende afkoelen tot het weer kan starten.
- Aangezien de machine is uitgerust met een asynchrone motor, maken terugzendingen wegens thermische onderbrekingen geen deel uit van de dienst na verkoop.
- De aangetoonde sterkte van de kabel is een veiligheidscontrole en vertegenwoordigt geen draagvermogen. Let daarom op het draagvermogen van uw toestel volgens bovenstaande tabel.

Het beschermingsniveau tegen elektromagnetische interferentie en het immuniteitsniveau voldoen aan de Europese richtlijnen.

De waarde van het geluid wordt gemeten op het niveau van de operator.





ATTENTIE: Als de geluidsdruk meer dan 85 dB(A) bedraagt, moet persoonlijke gehoorbescherming worden gedragen.

### **Aansluiting op het lichtnet :**

Deze machine is eenfasig en werkt met wisselstroom 230V - 50Hz.

Controleer voor gebruik of uw netvoeding overeenkomt met die op het typeplaatje van het apparaat.

## Symbolen

|   |   |
|---|---|
|  | In overeenstemming met de Europese normen   |
|  | Elektrische en elektronische apparaten worden apart ingezameld.   |
|  | Volgens de AEEA-richtlijn inzake milieubescherming is het verboden gebruikte elektrische of elektronische apparatuur in de natuur of op een gewone openbare stortplaats te gooien.<br>Er wordt verzocht deze naar een aangewezen depot voor recycling te brengen. |
|  | In overeenstemming met de Europese normen.  |

## 2. Veiligheidsinstructies



***WAARSCHUWING! Om het risico van brand, elektrische schokken en persoonlijk letsel bij het gebruik van elektrisch gereedschap te verminderen, moet u altijd de basisveiligheidsmaatregelen in acht nemen, waaronder de volgende voorzorgsmaatregelen:***

Lees alle instructies in deze handleiding voordat u probeert de zaag te bedienen. Bewaar deze handleiding en lees hem opnieuw wanneer dat nodig is.

Attentie! Fabrikanten hebben veiligheidsregels opgesteld voor hefmachines die u moet kennen en volgen om de mechanische en elektrische risico's van elektrische schokken of brand te beperken.

### **1 - Houd het werkgebied schoon:**

Drukke werkplekken en werkbanken leiden tot letsel.

### **2 - Houd rekening met de omgeving van het werkgebied :**

Stel het apparaat niet bloot aan regen en gebruik het niet op vochtige plaatsen. Houd het werkgebied goed verlicht. Gebruik het apparaat niet als er brand- of explosiegevaar bestaat. Gebruik de machine tussen 15 en 35°C omgevingstemperatuur. Gebruik het gereedschap niet in de aanwezigheid van ontvlambare vloeistoffen of gassen.

### **3 - Bescherming tegen elektrische schokken :**

Vermijd contact van het lichaam met geaarde oppervlakken (bijv. buizen, radiatoren, kookplaten, koelkasten). Controleer of uw installatie voldoet aan de geldende normen (NFC15100) Sluit het apparaat aan op een stopcontact met een aardingspen die is verbonden met een goede aarde.

### **4 - Houd kinderen en andere personen uit de buurt:**

Sta niet toe dat omstanders het apparaat, het netsnoer of het verlengsnoer aanraken. Het wordt aanbevolen om alle omstanders uit de buurt van het werkgebied te houden. Ga nooit onder de lading staan.

### **5 - Gereedschap in rusttoestand opslaan :**

Bewaar het gereedschap op een droge plaats en berg het buiten bereik van kinderen op, hoog of achter slot en grendel, evenals de bedieningseenheid.

### **6 - Druk niet met kracht op het gereedschap:**

Til geen zwaardere lasten dan bedoeld.

Deze machine mag alleen als zodanig worden gebruikt en mag niet worden overbelast. Dit is geen katrolblok voor professioneel gebruik in fabrieken of garages.

### **7 - Gebruik het juiste gereedschap:**

Forceer geen licht gereedschap of accessoires om werk te doen dat normaal gesproken met zwaarder gereedschap wordt gedaan. Gebruik gereedschap niet voor werkzaamheden waarvoor het niet bedoeld is.

Gebruik geschikte ophangpunten. Om de stabiliteit van de lading te waarborgen, moet het zwaartepunt perfect worden gecentreerd. Gebruik riemen, haken en klemmen die de lasten kunnen dragen. Kijk uit voor ongewone vervormingen.

#### **8 - Goed aankleden:**

Draag geen losse kleding of sieraden, want deze kunnen door bewegende delen naar binnen worden getrokken. Rubberen handschoenen en antislipschoenen worden aanbevolen bij werkzaamheden buitenshuis.

#### **9 - Gebruik persoonlijke beschermingsmiddelen die het CE-merkteken dragen.**

Wanneer u uw machine gebruikt, is het gebruik van persoonlijke beschermingsmiddelen verplicht: Handschoenen, gehoorbescherming, oogbescherming, ademhalingsapparaat, veiligheidsschoenen.

#### **10 - Beschermende maatregelen :**

Gebruik handschoenen bij het hanteren van plaatstaal en zware onderdelen zonder grijphulpmiddelen. Draag gehoorbescherming als het geluidsdrumniveau voor een bepaalde taak hoger is dan 85 dB (A).

#### **11 - Beschadig de voedingskabel of de hijskabel niet:**

Trek nooit aan de kabel om deze uit het stopcontact te verwijderen. Houd de kabel uit de buurt van warmtebronnen, vette onderdelen en scherpe randen.

Zorg ervoor dat de wikkeling gebeurt met bochten naast elkaar zonder elkaar te overlappen.

Zorg ervoor dat de kabels niet worden beschadigd door scherpe randen; laat ze niet slepen in de olie. Trek niet aan de besturingseenheid of de kabel ervan om het katrolblok te verplaatsen.

#### **12 - Neem zijn krachten niet aan:**

Zorg altijd voor een stabiele houding en een goed evenwicht.

#### **13 - Zorg zorgvuldig voor het gereedschap:**

Houd snijgereedschap scherp en schoon voor betere en veiligere prestaties. Volg de instructies voor het smeren en vervangen van accessoires. Controleer het netsnoer regelmatig en laat het bij beschadiging vervangen door een erkend reparatiebedrijf. Controleer de verlengsnoeren van het netsnoer regelmatig en vervang ze als ze beschadigd zijn. Houd de handgrepen droog, schoon en vrij van vet en olie. Onderdelen en accessoires kunnen gevoelig zijn voor vreemde voorwerpen, verwerking, chemicaliën, slijtage en veroudering. Kies resistente materialen om storingen (corrosie, slijtage) te voorkomen.

#### **14 - Gereedschap afmelden :**

Wanneer niet in gebruik, voor onderhoud, voor reparaties en om accessoires zoals messen, boren en messen te vervangen.

#### **15 - Verwijder de stelsleutel :**

Maak er een gewoonte van te controleren of de stelsleutels uit het gereedschap zijn verwijderd voordat u het inschakelt.

#### **16 - Voorkom onbedoeld opstarten :**

Zorg ervoor dat de schakelaar in de uit-stand staat voordat u de stekker in het stopcontact steekt.

Zorg ervoor dat de op/neer-schakelaar niet per ongeluk kan worden bediend bij het hanteren van de lading.

#### **17 - Gebruik een verlengkabel voor gebruik buitenshuis:**

Gebruik bij gebruik buitenshuis alleen verlengsnoeren die ontworpen en bedoeld zijn voor gebruik buitenshuis.

#### **18 - Blijf waakzaam:**

Kijk uit wat je doet. Gebruik je gezond verstand. Bedien het apparaat niet als u moe bent.

#### **19 - Controleren op beschadigde onderdelen :**

Controleer voor gebruik zorgvuldig of het gereedschap goed werkt en aan zijn doel beantwoordt.

Controleer de uitlijning van bewegende delen, de bevestiging van bewegende delen, breuk van onderdelen, montage en alle andere omstandigheden die de werking van het gereedschap kunnen beïnvloeden. Laat een beschadigde afscherming of een beschadigd onderdeel repareren of vervangen door een erkende dienst, tenzij anders vermeld in de instructies. Defecte schakelaars moeten door een erkende dienst worden vervangen. Gebruik het gereedschap niet als de schakelaar stopt of loopt.

#### **20 - Waarschuwing:**

Het gebruik van andere dan in de handleiding aanbevolen accessoires kan letsel veroorzaken.

#### **21 - Laat het apparaat repareren door gekwalificeerd personeel :**

Dit elektrisch gereedschap voldoet aan de relevante veiligheidsvoorschriften. Reparaties mogen alleen worden uitgevoerd door gekwalificeerd personeel met originele reserveonderdelen; indien dit niet gebeurt, kan dit leiden tot aanzienlijk gevaar voor de gebruiker.

















#### **22 - Verwaarloos de zorg voor het gereedschap niet:**

Dit is de enige manier om doeltreffendheid te garanderen. Volg de instructies voor het smeren van het gereedschap en vervang versleten onderdelen regelmatig.

### 23 - Houd de lading vast:

Zorg voor een steun voor de opgetilde munt. Laat het niet de hele tijd in de lucht hangen.

- Indien nodig moet de gebruiker voor het gebruik van dit gereedschap een adequate opleiding krijgen van gekwalificeerd personeel.
- Werk altijd volgens de meegeleverde gebruiksaanwijzing
- De bestuurder moet de last van de grond tillen met de laagste snelheid die beschikbaar is op het katrolblok. Het touw (ketting, riem) moet strak staan en mag niet loslaten wanneer de last van de grond wordt gehesen.
- Het kettingblok is niet ontworpen om lasten te hijsen die de nominale waarde van de liercapaciteit overschrijden.
- Probeer geen vaste of belemmerde lasten te tillen;
- Trek ladingen niet zijwaarts;
- Een te langzame vervroeging (bijvoorbeeld door de motor korte impulsen te geven) moet worden vermeden;
- Het katrolblok is niet bedoeld om mensen op te tillen.

| ALGEMENE VEILIGHEIDSINSTRUCTIES VOOR HET OPTILLEN EN HANTEREN                       |   |   |  |
|---|---|---|--|
|    | Loop nooit onder de lading  |    | Controleer het gewicht van de lading<br>Het maximale laadvermogen (C.M.U.) niet overschrijden. |
|    | Het optillen van personen is ten strengste verboden   |    | Denk aan het soort stropen en de hellingshoeken.   |
|   | Wijzig nooit de onderdelen van het toestel of kort een strop in als er geen geschikt systeem voor is. |  | Bescherm stropen tegen scherpe randen en puntige hoeken  |
|  | Maak nooit knopen met de Stropen  |  | Beschouw het zwaartepunt van de lading   |
|  | Grijp niet met handen of voeten onder de lading of het toestel in werking.                            |  | Stel de toestellen niet bloot aan weersinvloeden. Verwijder alle artikelen met gebreken        |
|  | Laat de lading nooit zakken zonder de snelheid te regelen.  |  | Inspecteer regelmatig de algemene toestand van het product.                                    |
|  | De lading niet schommelen tijdens het optillen  |  | Correct gebruik en regelmatig onderhoud zorgen voor duurzaamheid en veiligheid.                |
|  | Haak de stropen niet vast aan de haakpunten.  |  | Gebruik de apparatuur op een harde, vlakke en gladde vloer.                                    |

### **ELEKTRISCHE VEILIGHEIDSINSTRUCTIES**

1. De netspanning moet overeenkomen met de spanning die op het etiket met technische gegevens staat vermeld (230V - 50Hz). Gebruik geen ander type voeding.



- 
2. Het verdient aanbeveling een veiligheidsschakelaar in de voedingsleiding te gebruiken. Raadpleeg een gekwalificeerde elektricien.

3. Houd de stroomkabel nooit in de buurt van de draaiende machine. Let altijd op de positie van de kabel.
4. Gebruik het apparaat niet op vochtige of natte plaatsen.
5. Het netsnoer moet regelmatig en voor elk gebruik worden gecontroleerd op tekenen van veroudering of beschadiging. Als deze niet in goede staat is, gebruik de machine dan niet en laat hem repareren in een erkende werkplaats.
6. Als u een kabeltrommel gebruikt, moet u de kabel volledig afrollen, anders kan deze warm worden en vlam vatten.
7. Als een verlengsnoer wordt gebruikt, moet u ervoor zorgen dat het is goedgekeurd. Houd het uit de buurt van het werkgebied, vochtige of natte, geoliede of scherpe oppervlakken, warmtebronnen en brandbare materialen.
8. De beweegbare stekker van de verlengkabel moet een tweepolige stekker met aarding zijn en 10-16A/250V. De aderdoorsnede van de kabel moet ten minste 1 mm<sup>2</sup> bedragen. De kabel mag niet lichter zijn dan kabeltype H05RN-F.
9. Pak het netsnoer altijd bij de stekker vast om het los te koppelen.
10. Het is essentieel dat dit toestel geaard is. Sluit het apparaat altijd aan op een stopcontact met een aardingspin.

### **Elektrische veiligheid :**

Dit gereedschap voldoet aan de veiligheidsvoorschriften. Reparaties mogen alleen worden uitgevoerd door een erkend servicecentrum en door vakmensen met originele onderdelen die voldoen aan de veiligheidsnormen.

Elk ander gebruik van dit instrument wordt als oneigenlijk beschouwd. De fabrikant is derhalve niet aansprakelijk voor schade veroorzaakt door oneigenlijk gebruik, waarvoor uitsluitend de gebruiker verantwoordelijk is.

### **3 Gebruik van de machine :**

Deze elektrische katrolblokken zijn ontworpen voor het heffen van huishoudelijke apparaten en lichte bouwmaterialen tot een maximaal draagvermogen van 500 kg zonder katrol en 1000 kg met katrol. (Het laadvermogen varieert per model: lees de technische gegevens van uw apparaat.

Let op, gebruik de machine niet boven de aangegeven maximale capaciteit.

Elk ander gebruik dan aangegeven in deze handleiding kan schade aan het apparaat veroorzaken en een ernstig risico voor de gebruiker inhouden. Dit apparaat is uitsluitend bestemd voor huishoudelijk gebruik en niet voor industrieel gebruik.

Bewaar deze instructies op een veilige plaats en binnen handbereik, zodat u ze zo nodig kunt raadplegen.

### **Toepassingsvoorbeelden :**

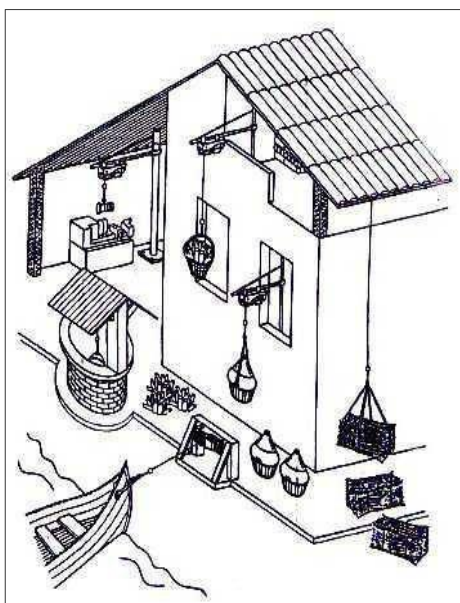

## 4. Voorwaarden voor gebruik



### **WAARSCHUWING!**

Haal de stekker uit het stopcontact voordat u aanpassingen of onderhoud uitvoert.

- Een katrolblok moet op een overdekte en droge plaats worden geïnstalleerd. De omgevingstemperatuur moet liggen tussen +15°C en +30°C. De vochtigheid moet lager zijn dan 60%.
- Zorg ervoor dat er voldoende ruimte rond het apparaat is om alle handelingen veilig uit te voeren.
- Houd de machine schoon: Controleer voortdurend alle onderdelen van uw machine op conditie en goede werking.
- Houd de werkplek functioneel: Dit omvat zowel personeel als materiaal.
- Er mogen zich geen kinderen in het werkgebied bevinden.

## 5. Uitpakken en beschrijving

U heeft de doos geopend en deze instructies bij het apparaat gevonden. Bewaar het doosje en de gebruiksaanwijzing voor toekomstig gebruik.

Haal het toestel uit de verpakking en controleer de toestand van het toestel. Als het product niet in orde is of als er onderdelen kapot zijn of ontbreken, neem dan contact op met de verkoper.

Let op. Er kan een klein vochtbeschermend zakje in de verpakking zitten. Houd het uit de buurt van kinderen en gooi het weg.

Indien het artikel plastic verpakkingzakken bevat, mogen deze niet binnen het bereik van kinderen worden bewaard wegens verstikkingsgevaar.

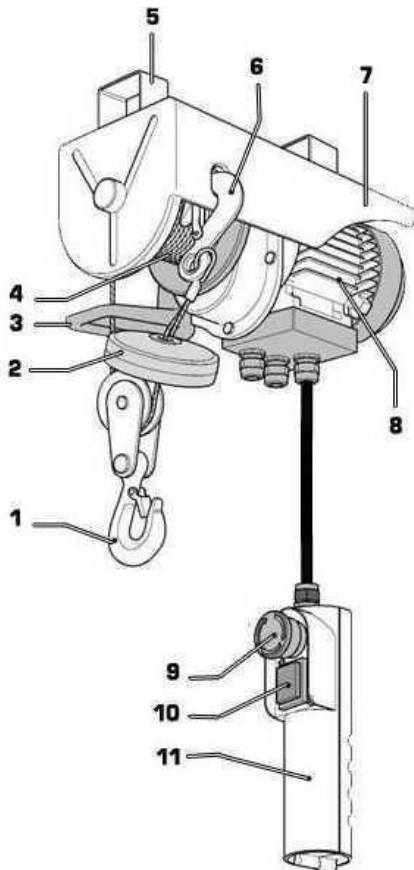

- 1 - Haken
- 2 - Omhoog stop3 - Omhoog stop
- 4 - Kabellier voor het oprollen van de kabel
- 5 - Hulpstukken voor de verankering van de machine6 - Haken
- 7 - Gebouwd op
- 8 - Motor
- 9 - Noodstopknop
- 10 - Schakelaar voor montage en demontage
- 11 - Behuizing voor afstandsbediening

**De volgende onderdelen zijn afzonderlijk in de doos verpakt en moeten bij de opstelling en het gebruik van het apparaat worden geïnstalleerd en/of gebruikt:**

- Haken voor een gemakkelijkere bevestiging van de te heffen lasten
- 2 bevestigingen voor de verankering van de machine op hoogte
- Takel vermenigvuldigt capaciteit x 2

**Zijn voorgemonteerde uitrusting:**

- Beveiligd  
- Geïntegreerd systeem met  
- Geïntegreerde op en neer schakelaar  
- Frame uit één stuk
- Thermische beveiligingsschakelaar om oververhitting te controleren en te censureren.
- Eenfasige motor
- Kabel

## 6. Montage en installatie :



### **WAARSCHUWING!**

Haal de stekker uit het stopcontact voordat u aanpassingen of onderhoud uitvoert.

De katrol wordt gemonteerd geleverd.

### **a - Montage van de bevestigingen :**

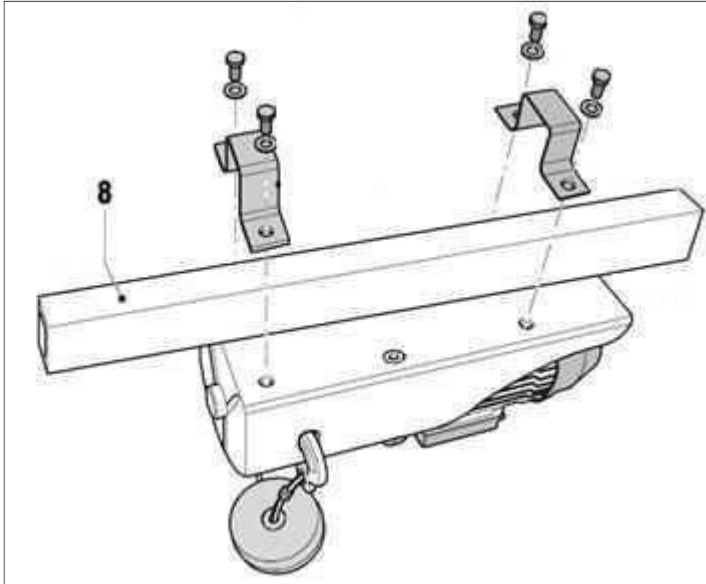

Op het frame zijn vier draadmoeren gelast om de beugels aan de machine te bevestigen:

- Monteer de machine op de steun (zie deel E Hoe en waar bevestig ik mijn katrolblok? N).

- Lijn de twee beugels zo uit dat ze naar de op de machineframes gelaste draadmoeren wijzen.

- Na de uitlijning de ringen en moeren stevig vastschroeven (zie afbeelding).

De hoogte van de montage moet zodanig worden gekozen dat de bedieningseenheid toegankelijk is.

### **Hoe en waar moet u uw katrolblok bevestigen?**

Er zijn verschillende manieren om de katrol te bevestigen:

1. Boor en bevestig de beugels aan een geschikte structuur en schroef het katrolblok aan de beugels.
2. Monteer de beugels op de katrol en schuif de beugels op een geschikt profiel (balk, enz.) dat u vooraf op sterkte hebt getest.

Opmerking: Gebruik schroeven die even sterk zijn als de 4 M10-schroeven.

### **B - Poelie installeren :**

De katrol kan worden gebruikt als enkele lift door de last aan de haak te bevestigen of als dubbele lift (verdubbeling van de capaciteit) door de haak aan het gat in het frame te bevestigen (zie onderstaande afbeelding) en de tweede haak met zijn katrol op het touw te plaatsen.

Ga als volgt te werk om het hefvermogen te verdubbelen:

- Steek de kleine haak door het langwerpige bevestigingsgat (1). Zorg ervoor dat de haak (2) stevig vastzit.
- Gebruik de grote haak om de lading vast te maken.
- Om terug te keren naar de standaard hefcapaciteit, schroeft u de haak uit het bevestigingsgat en gebruikt u deze om de lading vast te zetten.

**Opmerking:** Als de stijging te hoog is, voorkomt de arresterbar dat het systeem wordt beschadigd en dat de last in een gevaarlijke positie wordt gebracht.

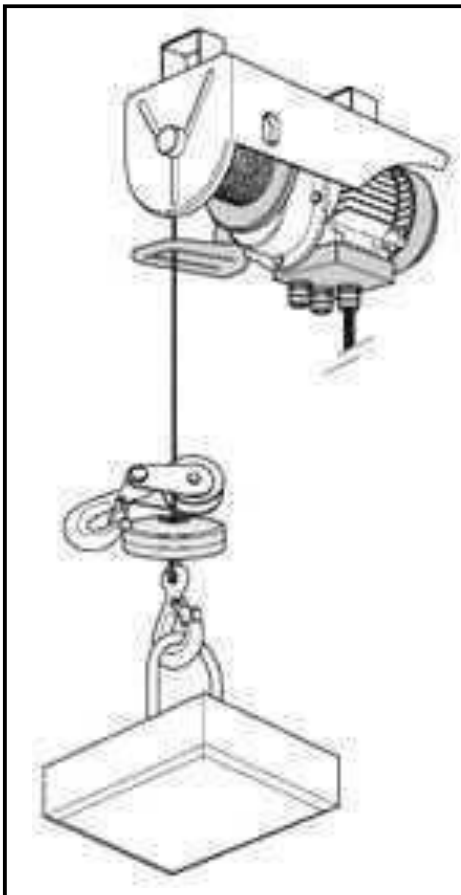

Zonder katrol

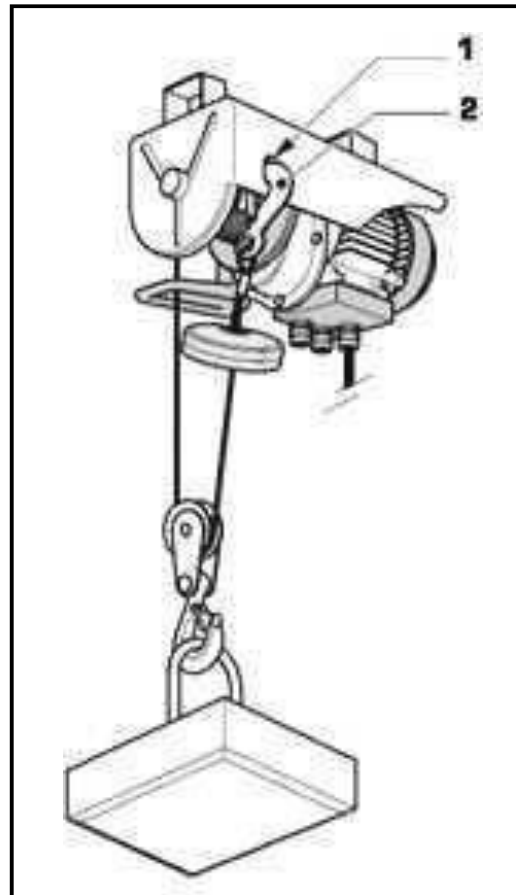

Met katrol

## 7. Schakel in:

### a) Inschakelen

Om het apparaat in te schakelen, draait u de rode aan/uit-schakelaar naar rechts. Om het apparaat uit te schakelen terwijl het in werking is, drukt u op de rode aan/uit-schakelaar.

De motor wordt ingeschakeld voor het stijgen en dalen door de schakelaar / omschakelaar op en neer te drukken. In geval van nood kan een grote rode drukknop worden ingedrukt. Hij wordt ontgrendeld door hem te draaien zoals aangegeven op de knop.

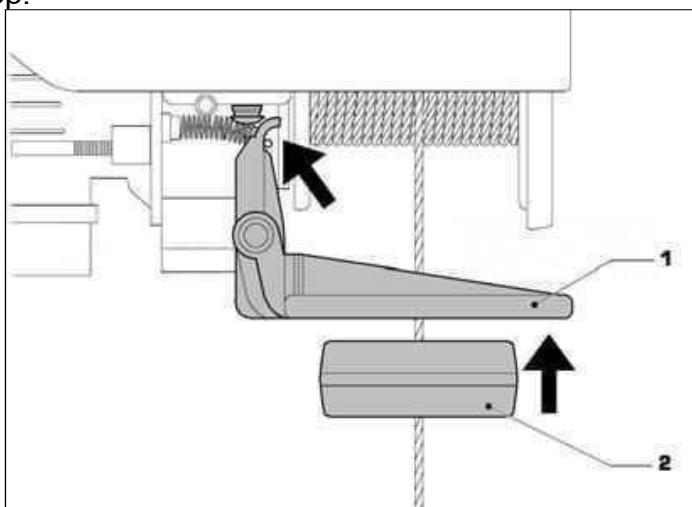

### **Waarschuwing**

Tijdens een hefbeweging kan de flens (2) de versterking (1) aan de onderkant van de machine raken. Als dit gebeurt, schakelt de machine automatisch uit.

## b) Gebruik

U kunt het apparaat gebruiken nadat u het hebt uitgepakt, de gebruiksaanwijzing hebt gelezen en hebt gecontroleerd of alle onderdelen van het apparaat correct zijn gemonteerd.

- Controleer of het toestel correct is gemonteerd. Controleer of de kabel correct is opgerold. (zie onderstaande afbeelding)

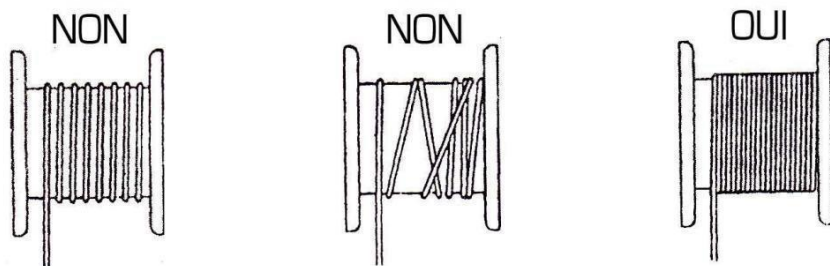

- Zorg ervoor dat de lading stevig aan de haak is bevestigd en niet meer dan 15° uit balans is.
- Schakel het apparaat onmiddellijk uit als de last niet of slechts met grote moeite kan worden opgetild.
- Houd altijd een draad op de lading tijdens het gebruik.
- Als u de machine uitschakelt wanneer u een lading laat zakken, kan de lading enkele centimeters verder vallen. Dit is volkomen normaal en wijst niet op een probleem met de machine.

## c) Motorveiligheid: de thermische onderbreker

Uw toestel is uitgerust met een thermische schakelaar die de motor bij langdurig gebruik of zware werkzaamheden stopt om hem tegen oververhitting te beschermen.

Laat in dat geval het apparaat enkele minuten afkoelen voordat u het weer in gebruik neemt.

## 8. Onderhoud:

Controleer voor elke ingreep of het apparaat van het lichtnet is losgekoppeld.

Onze elektrische katrollen vergen weinig onderhoud omdat de mechanische lagers vooraf worden gesmeerd. Maak het apparaat schoon met een vochtig sopje; gebruik geen oplosmiddelen of verfabijtmiddelen, omdat deze de plastic onderdelen en de elektrische componenten kunnen beschadigen. Vermijd bijtende middelen, vooral voor de aluminium onderdelen.

- Maak de ventilatieopeningen regelmatig schoon.
- Breng van tijd tot tijd olie aan op de motorsteun.

### Kabel:

Alleen de kabel kan door de gebruiker worden vervangen.

Zorg ervoor dat de kabel van de machine altijd in orde is. Als u een verlengsnoer gebruikt, moet dit vóór gebruik volledig worden afgerold.

De geleiderdoorsneden van de kabels zijn evenredig met het vermogen en hun lengte.

De volgende tabel geeft informatie over de doorsneden bij 230 V :

| PERFORMANC<br>E<br>DE<br>MACHINE (W) | LNGUEUR<br>DES<br>KABEL CONDUCT (m) |  |                                 | Correspondentie    |                      |
|--------------------------------------|-------------------------------------|--|---------------------------------|--------------------|----------------------|
|                                      | < 15<br>Verm<br>ogen                | < 25<br>Minima<br>al<br>toegesta<br>an | < 50<br>door de<br>Kabel<br>(A) | Stroom / doorsnede |                      |
| 750                                  | 6                                   | 6                                      | 6                               | 6A                 | 0,75 mm <sup>2</sup> |
| 1100                                 | 6                                   | 6                                      | 10                              | 10A                | 1,00 mm <sup>2</sup> |
| 1600                                 | 10                                  | 10                                     | 15                              | 15A                | 1,50 mm <sup>2</sup> |
| 2700                                 | 15                                  | 15                                     | 20                              | 20A                | 2,50 mm <sup>2</sup> |

De kabel moet bij beschadiging worden vervangen door een identieke kabel (H05 VV-F 3G1 mm<sup>2</sup>). Het verdient aanbeveling deze procedure door de klantenservice te laten uitvoeren.

Controleer voor elk gebruik of de montage- en bevestigingsschroeven goed vastzitten. Laat de toestand van de kabel, de krimpen en de hijsmiddelen jaarlijks controleren.

Gebruik het katrolblok niet als u een anomalie, zwakte, tekenen van corrosie, slijtage of enige vorm van vervorming opmerkt.

**Overbelastingsbeveiliging:** Als de motorbeveiligingen in werking treden, is de motor overbelast. U moet de overbelasting en de bedieningsfout lokaliseren om deze op te heffen (oververhitting, vastlopen, te veel druk op het werkstuk...). Bij oververhitting schakelt de motor automatisch uit, laat hem afkoelen door de stekker uit het stopcontact te halen.

## 9. Toepassingsgebieden van de garantie

De garantie is alleen geldig en van toepassing in het kader van een normaal gebruik van de machine, d.w.z. alleen voor het tillen. Feider verbindt zich ertoe om gedurende een periode van 1 jaar vanaf de oorspronkelijke verkoopdatum elk onderdeel of machine van een FEIDER elektrisch gereedschap dat een erkende materiaal- of fabricagefout vertoont, te vervangen of te repareren.

Om van de FEIDER garantie te kunnen profiteren, moet(en) het/de vermoedelijk defecte onderdeel(en) naar FEIDER Frankrijk worden teruggestuurd. De garantie geldt uiteraard niet voor verkeerd gebruik, overspanning, schade en normale slijtage, die geen aanleiding geven tot een aanspraak op vervanging of reparatie. Elke reparatie uitgevoerd door een persoon buiten onze erkende servicecentra of reparatiecentrum ontslaat FEIDER France van elke aansprakelijkheid.

**HET WORDT UITDRUKKELIJK BEGREPEN DAT WIJ DOOR DEZE GARANTIE NIET GEBONDEN ZIJN AAN ENIGE ANDERE GARANTIE (UITDRUKKELIJK - IMPLICIETE GARANTIE VAN VERKOOPBAARHEID - GESCHIKTHEID VOOR EEN BEPAALD DOEL OF ENIGE EIGEN GARANTIE VANAF HET VERKOOPPUNT).**

**EEN DEFECT OF SLIJTAGE VAN VERBRUIKSARTIKELN VALT NIET ONDER DE GARANTIE EN GEEFT GEEN RECHT OP OMRUILING OF TERUGBETALING VAN DE AANKOOPPRIJS.**

## 10. Oplossingen voor veel voorkomende problemen :

| MOGELIJK<br>E<br>ONGELUKK<br>EN        | OPLOSSIN<br>GEN   |
|--|---|
| DE PALAN<br>NE<br>LANCEER<br>T<br>NIET | <ul style="list-style-type: none"> <li>&gt; Controleer of de schakelaar niet is beschadigd door een klap. Laat de schakelaar zo nodig vervangen door de klantenservice van de dealer.</li> <li>&gt; De poelie is thermisch kapot, wacht een paar minuten tot de motor weer is afgekoeld tot de juiste temperatuur,</li> </ul> |
| DE<br>BOTTLE N<br>TRAIN<br>STOP        | <ul style="list-style-type: none"> <li>&gt; De geheven last is groter dan de voorgeschreven capaciteiten: Verminder de last.</li> <li>&gt; De hefhoogte komt niet overeen met de voorgeschreven capaciteiten.</li> <li>&gt; De motor wordt warm door langdurig gebruik. Laat de motor even afkoelen.</li> </ul>               |
| DE<br>KABEL<br>IS<br>ROMPU<br>TIERT    | <ul style="list-style-type: none"> <li>&gt; Laat de kabel vervangen door een gespecialiseerde werkplaats. Opmerking: De kabel maakt geen deel uit van de fabrieksgarantie.</li> <li>&gt; De voorgeschreven capaciteiten niet overschrijden.</li> </ul>  |
| DE KABEL<br>KRONKELT<br>SLECHT<br>AT   | <ul style="list-style-type: none"> <li>&gt; Zorg ervoor dat het frame horizontaal is bevestigd.</li> <li>&gt; Rol de kabel af, zorg ervoor dat hij goed vastzit Trek de kabel met een lichte last (ca. 5-10 kg) omhoog (zie figuur "7 - b) Gebruik") en geleid hem zo nodig met de hand.</li> </ul>                           |

## **ATTENTIE!**

- Deze machine is uitgerust met een thermische schakelaar die de motor beschermt. Als het apparaat uitgaat, wacht dan enkele minuten voordat u het opnieuw opstart (dit is geen zaak voor de klantenservice van de fabrikant).
- De inschakelregeling is via een korte kabel verbonden met de motor. De reden hiervoor is dat u zich niet onder de last mag bevinden wanneer u het apparaat gebruikt bij katrol- of liergebruik. Daarom is het niet toegestaan de lengte van de oorspronkelijke kabel te verlengen.
- Laat de afstandsbediening niet los tenzij deze zich in een ongeveer verticale positie bevindt, anders kan deze een muur, paal of lading raken en breken, waardoor het apparaat onbruikbaar wordt. Een gestoten afstandsbediening valt niet onder de service na verkoop van de fabrikant.

### **11. Exploded view :**

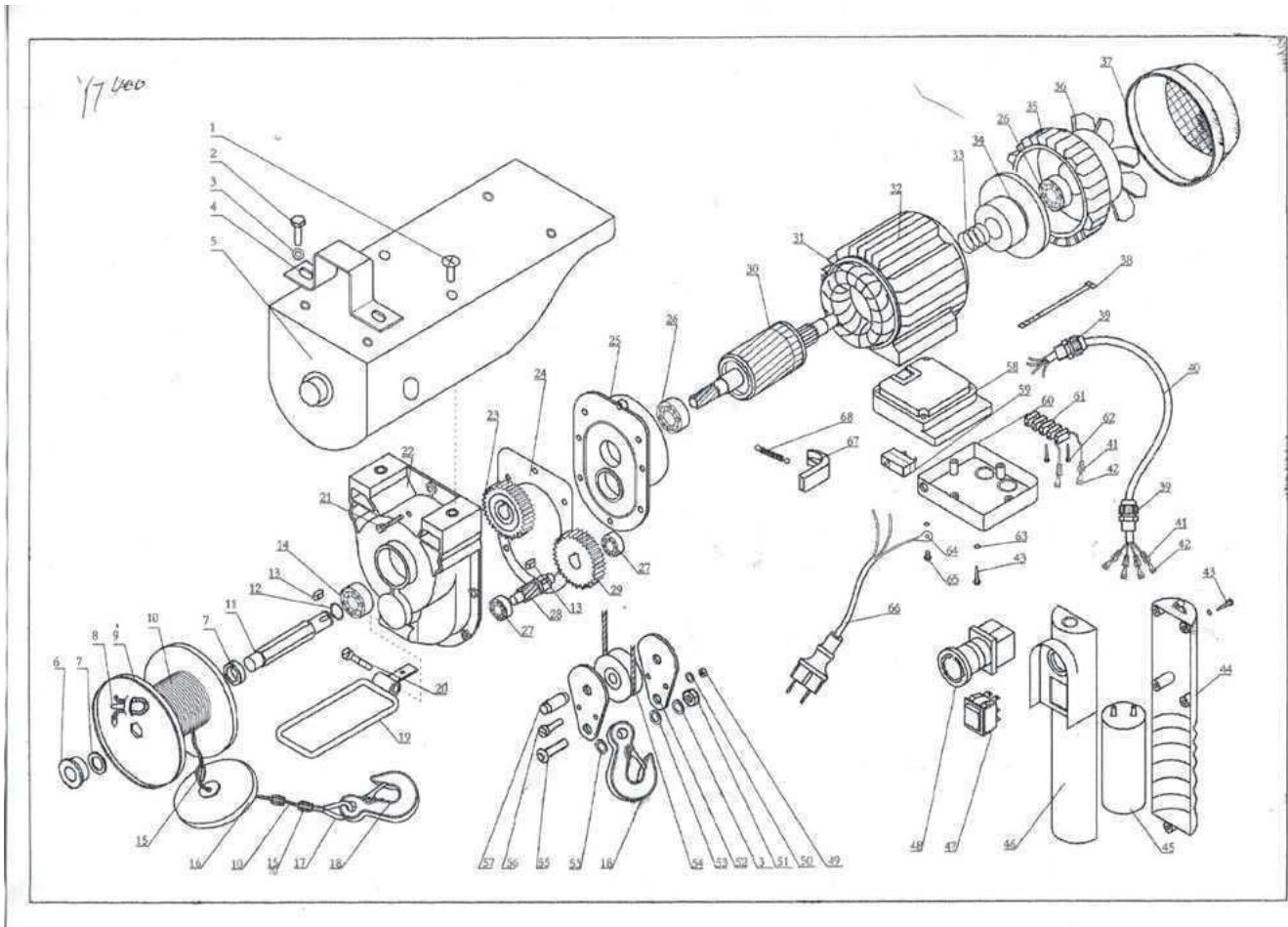



12. **EG-verklaring van  
overeenstemming :**



**EG-verklaring van overeenstemming**

**BUILDER SAS**

32 rue Aristide BERGES - ZI - 31270 CUGNAUX Frankrijk

verklaart dat de hieronder aangeduide machine :

*ELEKTRISCH  
KATROLBLOK  
F1200PA-18-1*

**Seriennummer: 20210705595-20210705894**

**Voldoet aan de bepalingen van de machinerichtlijn 2006/42/EG en de nationale wetten ter uitvoering  
daarvan: Voldoet aan de volgende Europese richtlijnen:**

EMC-richtlijn 2014/30/EU  
RoHS-Richtlinie 2011/65/EU+2015/863/EU

**Is in overeenstemming met het volgende**

**Normen: EN ISO12100 :2010  
EN14492-2 :2019  
EN60204-32:2008  
EN55014-1 :2017  
EN55014-2 :2014  
EN IEC 61000-3-2 :2019  
EN61000-3-3 :2013**

Verantwoordelijk voor het technisch dossier De heer Olivier

Patriarca Cugnaux, 24/05/2021

Philippe Marie/PDG

## 13. GARANTIE



### GARANTIE

De fabrikant garandeert dat het product vrij is van materiaal- en fabricagefouten gedurende een periode van twee jaar vanaf de oorspronkelijke aankoopdatum. De garantie is van toepassing wanneer het product bestemd is voor huishoudelijk gebruik. De garantie dekt geen defecten als gevolg van normale slijtage en schade.

De fabrikant stemt ermee in alle onderdelen die door de aangewezen dealer defect worden bevonden, te vervangen. De fabrikant aanvaardt geen aansprakelijkheid voor de gehele of gedeeltelijke vervanging van het apparaat en/of voor gevolgschade.

#### **De garantie dekt geen storingen als gevolg van het volgende:**

- met onvoldoende onderhoud
- montage, afstelling of abnormale werking van het product.
- op onderdelen die aan normale slijtage onderhevig zijn.

#### **De garantie dekt niet:**

- aan de kosten voor verzending en verpakking.
- het gebruik van het gereedschap voor een ander doel dan waarvoor het is ontworpen.
- de machine gebruiken en onderhouden op een manier die niet in de gebruikershandleiding staat beschreven.

Als onderdeel van ons beleid van voortdurende productverbetering, behouden wij ons het recht voor specificaties te wijzigen of aan te passen zonder voorafgaande kennisgeving. Het product kan derhalve afwijken van de hierin opgenomen informatie, maar een wijziging zal zonder kennisgeving worden aangebracht indien deze wordt erkend als een verbetering ten opzichte van de vorige functie.

### **LEES DE HANDLEIDING ZORGVULDIG DOOR VOORDAT U HET APPARAAT GEBRUIKT.**

Vermeld bij het bestellen van reserveonderdelen het nummer of de code van het onderdeel; u vindt dit in de onderdelenlijst in deze handleiding. Bewaar de aankoopbon; zonder deze is de garantie ongeldig. Om u te helpen met uw product, kunt u telefonisch of via onze website contact met ons opnemen:

- **+33 (0)9.70.75.30.30**

- **<https://services.swap-europe.com/contact>**

Je moet een "ticket" aanmaken via hun platform.

- Log in of maak een account aan.
- Voer het artikelnummer van het gereedschap in.
- Selecteer het onderwerp van uw verzoek.
- Leg uw probleem uit.
- Voeg deze bestanden bij: de factuur of het ontvangstbewijs, een foto van het typeplaatje (serienummer), een foto van het onderdeel dat u nodig hebt (bv. gebroken pinnen van de transformatorstang).



# 14. PRODUCTDEFECT

## WAT KAN IK DOEN ALS MIJN MACHINE CRASHT?

### Als u uw product in een winkel heeft gekocht:

- a) Maak de benzinetank leeg.
- b) Zorg ervoor dat uw toestel compleet is ( accessoires meegeleverd ) en schoon! Indien dit niet het geval is, zal de reparateur het toestel weigeren.

Ga naar de winkel met de complete machine met de bon of factuur.

### Als u uw product op een website hebt gekocht :

- a) Maak de benzinetank leeg
- b) Zorg ervoor dat uw toestel compleet is ( accessoires meegeleverd ) en schoon! Indien dit niet het geval is, zal de reparateur het toestel weigeren.
- c) Maak een SWAP-Europe SAV-map (ticket ) aan op de website: <https://services.swap-europe.com>  
Bij de aanvraag voor SWAP-Europe moet u de factuur en een foto van het typeplaatje meesturen.
- d) Neem contact op met het reparatiestation om er zeker van te zijn dat het beschikbaar is voordat u de machine inlevert.

Kom naar het reparatiestation met het complete, verpakte apparaat, de aankoopfactuur en het afhaalformulier, dat u na het aanvragen van service kunt downloaden van de website van SWAP Europe.

Lees voor machines met defecte motoren van de fabrikanten BRIGGS & STRATTON, HONDA en RATO de gebruiksaanwijzing.

Reparaties worden uitgevoerd door de erkende motorfabrikanten van deze fabrikanten, zie hun website :

- <http://www.briggsandstratton.com/eu/fr>
- <http://www.honda-engines-eu.com/fr/service-network-page;jsessionid=5EE8456CF39CD572AA2AEEDFD290CDAE>
- <https://www.rato-europe.com/it/service-network>

**Bewaar de originele verpakking voor terugzending of verpak uw toestel in een gelijkaardige doos met dezelfde afmetingen.**

Als u vragen heeft over onze klantenservice, kunt u een vraag stellen op onze website [https:// services.swap-europe.com](https://services.swap-europe.com).

Onze hotline is nog steeds bereikbaar op +33 (9) 70 75 30 30.



# 15. UITSLUITING VAN GARANTIE

## DE GARANTIE DEKT NIET:

- De inbedrijfstelling en instellingen van het product.
- Schade door normale slijtage van het product.
- Gevolgschade door oneigenlijk gebruik van het product.
- Schade veroorzaakt door een installatie of ingebruikname die niet in overeenstemming is met de gebruiksaanwijzing.
- Storingen in verband met gasvorming na 90 dagen en vervuiling van carburateurs.
- De certificaten van regelmatig en standaard onderhoud.
- Wijzigingen en demontages die de garantie rechtstreeks ongeldig maken.
- Producten waarvan de oorspronkelijke authenticatiemarkering (merk, serienummer) beschadigd, gewijzigd of verwijderd is.
- Verbruiksartikelen vervangen.
- Het gebruik van onderdelen die niet origineel zijn.
- Breuk van onderdelen als gevolg van schokken of spatten.
- Defecten van accessoires.
- Defecten en hun gevolgen in verband met een externe oorzaak.
- Het verlies van elementen en het verlies door onvoldoende boutverbindingen.
- Snijelementen en eventuele schade door losgeraakte onderdelen.
- Een overbelasting of oververhitting.
- Een stroomvoorziening van slechte kwaliteit: defecte spanning, spanningsfout, enz.
- gevolgschade als gevolg van het niet kunnen gebruiken van het product gedurende de voor de reparatie benodigde tijd en, meer in het algemeen, de kosten van buitengebruikstelling van het product.
- Kosten voor contra-expertises opgesteld door een derde partij na een schatting door een reparatiewerkplaats van SWAP Europe.
- Het gebruik van een product dat een vastgesteld defect of breuk vertoont en dat niet onmiddellijk door SWAP-Europe is gemeld en/of gerepareerd.
- Schade in verband met vervoer en opslag\*.
- Gooiers na 90 dagen.
- Olie, benzine, vet.
- Schade veroorzaakt door het gebruik van verkeerde brandstoffen of smeermiddelen.

\* In overeenstemming met de transportwetgeving moet transportschade binnen maximaal 48 uur na ontdekking per aangetekende brief met bericht van ontvangst aan de transportondernemingen worden gemeld.

Dit document is een aanvulling op uw folder, de lijst is niet volledig.

**Opgelet:** Elke bestelling moet worden gecontroleerd in aanwezigheid van de bezorger. Als hij of zij weigert, moet u de levering gewoon weigeren en uw weigering meedelen.

**Herinnering:** reserveringen sluiten kennisgeving per aangetekende brief met ontvangstbevestiging binnen 72 uur niet uit.

### Informatie:

Thermische apparaten moeten het hele jaar door winterklaar worden gemaakt (service op de website van SWAP-Europe)

beschikbaar). Batterijen moeten worden opgeladen voordat ze worden opgeborgen.